



SPRINTER

SPRINTER 315 CDI PANEL T.A

MOTOR

Motor	OM 651 DE 22 LA
Turbocompresor	Bi turbo (turbo compresión de 2 etapas)
Disposición de cilindros	4 en línea
Válvulas por cilindro	16 válvulas, 4 por cilindro
Cilindrada	2.143 cc

Potencia	110 KW / 150 CV a 3.800 rpm
Torque	330 Nm / 1.200 - 2.400 rpm
Combustible	Diesel - Common Rail Direct injection (CDI)
Norma de emisión	Euro III
Tanque Combustible	75 L
Dirección	Hidráulica

Mercedes-Benz
Vans. Born to run.



AUTO STAR
COMERCIAL

Ventas Uruca Tel. 2295-0194 • Taller de Servicio Tel. 2295-0054
• Repuestos Uruca Tel. 2295-0047 • www.autostar.cr



CAJA DE CAMBIOS

Transmisión	Manual, MB ECO Gear 360
Velocidades	6 velocidades
Relación de transmisión:	1: 5,076 / 2: 2,61 / 3: 1,518 4: 1 / 5: 0,791 / 6: 0,675 R: 4,722

FRENOS

Frenos delanteros	Disco
Frenos traseros	Disco

EJES

Eje Delantero	Suspensión independiente tipo McPherson con estabilizador, muelles helicoidales y amortiguador
Eje Trasero	Suspensión de ballesta y estabilizador bajo del bastidor

LLANTAS Y NEUMÁTICOS

Llantas	De acero 5,5J x16
Neumáticos:	195/ 75R16 (Rodado Trasero de Piña)

SEGURIDAD

- Adaptive ESP (Programa Electrónico de estabilidad adaptativo)
- ABS (Frenos anti-bloqueo)
- ASR (Control de tracción)
- BAS (Servofreno de emergencia hidráulico)
- EBV (Distribución electrónica de la fuerza de frenado)
- Luces de freno adaptativas (En caso de frenado de emergencia)
- Airbag (Conductor)

PESOS Y CAPACIDADES

Peso de vehículo (kg)	2.245
PBV (kg)	4.250
Carga útil (kg)	2.005
Volumen de carga	10.5 m ³

DIMENSIONES

Entre-Ejes (mm)	3.665
Largo (mm)	5.926
Ancho (mm) sin espejos	1.993
Alto (mm)	2.696

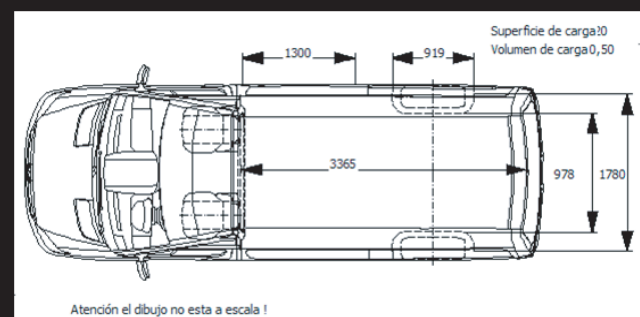
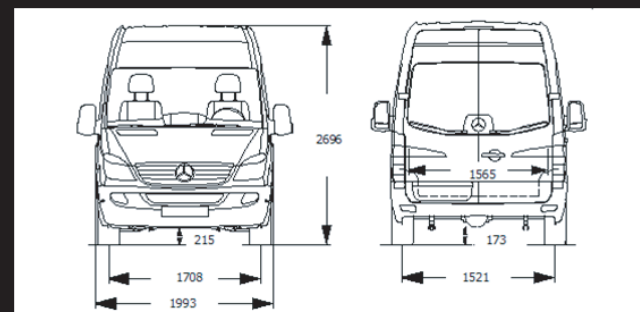
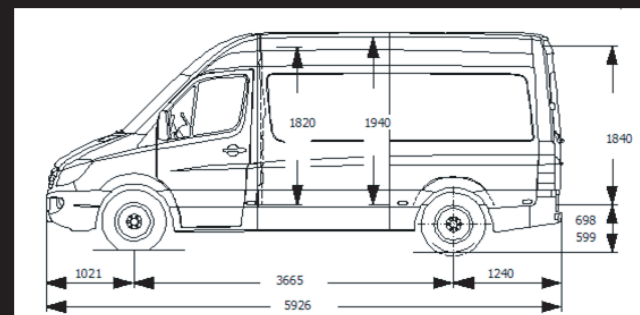

Atención el dibujo no está a escala!